

SI-MA-44

4995 STEMWEDE 1 · ALTER POSTWEG 408 · TEL.: (057 45) 280 · TELEFAX: (057 45) 2820

Schaltungsänderung in der CD-Control bei CD-Musikboxen

Ab Geräte-Nr. 31071596 werden auf der CD-Decoder-Platine die NF-Ausgänge schaltungsmäßig durch zusätzliches Einlöten von zwei 1 k Ω -Widerständen geändert.

Die Ausgangsspannung der CD-Control wird dadurch erhöht, die ALC (automatische Lautstärkeregelung) des Compact-Verstärkers arbeitet in einem optimaleren Regelbereich. Unterschiede im Wiedergabepegel einzelner CDs werden wirksamer ausgeglichen.

Diese Modifikation bedingt eine andere Pegel- sowie ALC-Einstellung des Compact-Verstärkers (siehe beiliegende Einstellanweisung TI-MA-77)

FOR A.V.C. PROBLEMS!

Circuit change on CD control board in CD Jukeboxes

Starting serial-no. 31071596 the audi frequency output circuit is modified by one additional resistor of 1 k Ω per channel.

This modification increases the AF-output, and the ALC (automatic loudness control) of the compact amplifier deviates more efficiently loudness differences of CDs.

In conjunction with this alteration the compact amplifier needs a different pre-level and ALC adjustment (see enclosed adjustment instructions TI-MA-77).

Modification du circuit du Control Board CD dans les juke boxes CD

A partir des appareils du numéro de série 31071596, le circuit de sortie de la fréquence audio est modifié par l'adjonction d'une résistance de 1 k Ω par canal.

Cette modification accroît la sortie AF, et l'ALC (automatic loudness control) de l'amplificateur CD amortit plus efficacement la différence de loudness des CD.

L'amplificateur compact a besoin d'un pré niveau (pre-level) différent et d'un réglage de l'ALC en liaison avec cette modification (voir aussi l'instruction jointe TI-MA-77).

XII/91 gr-ze

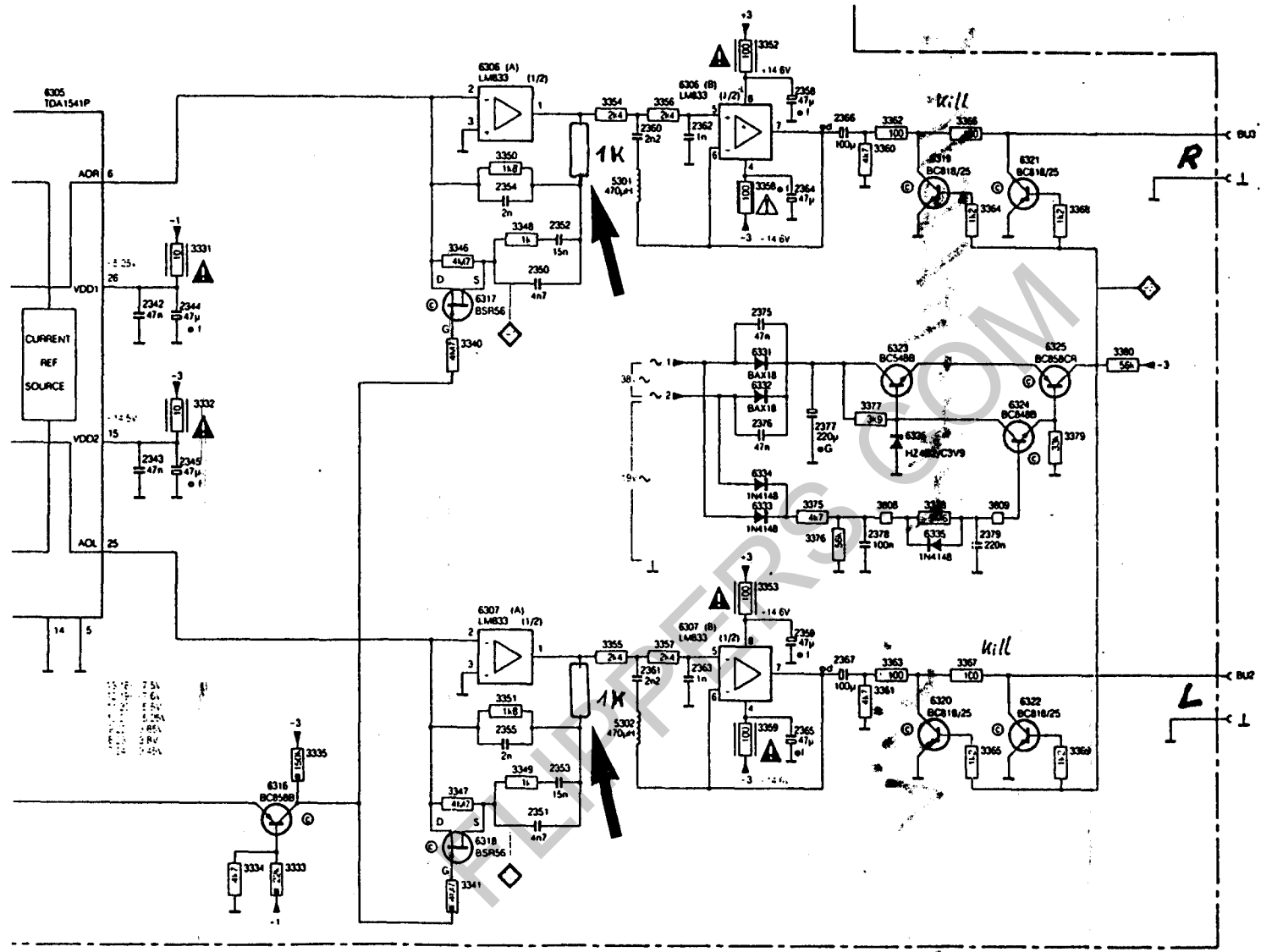

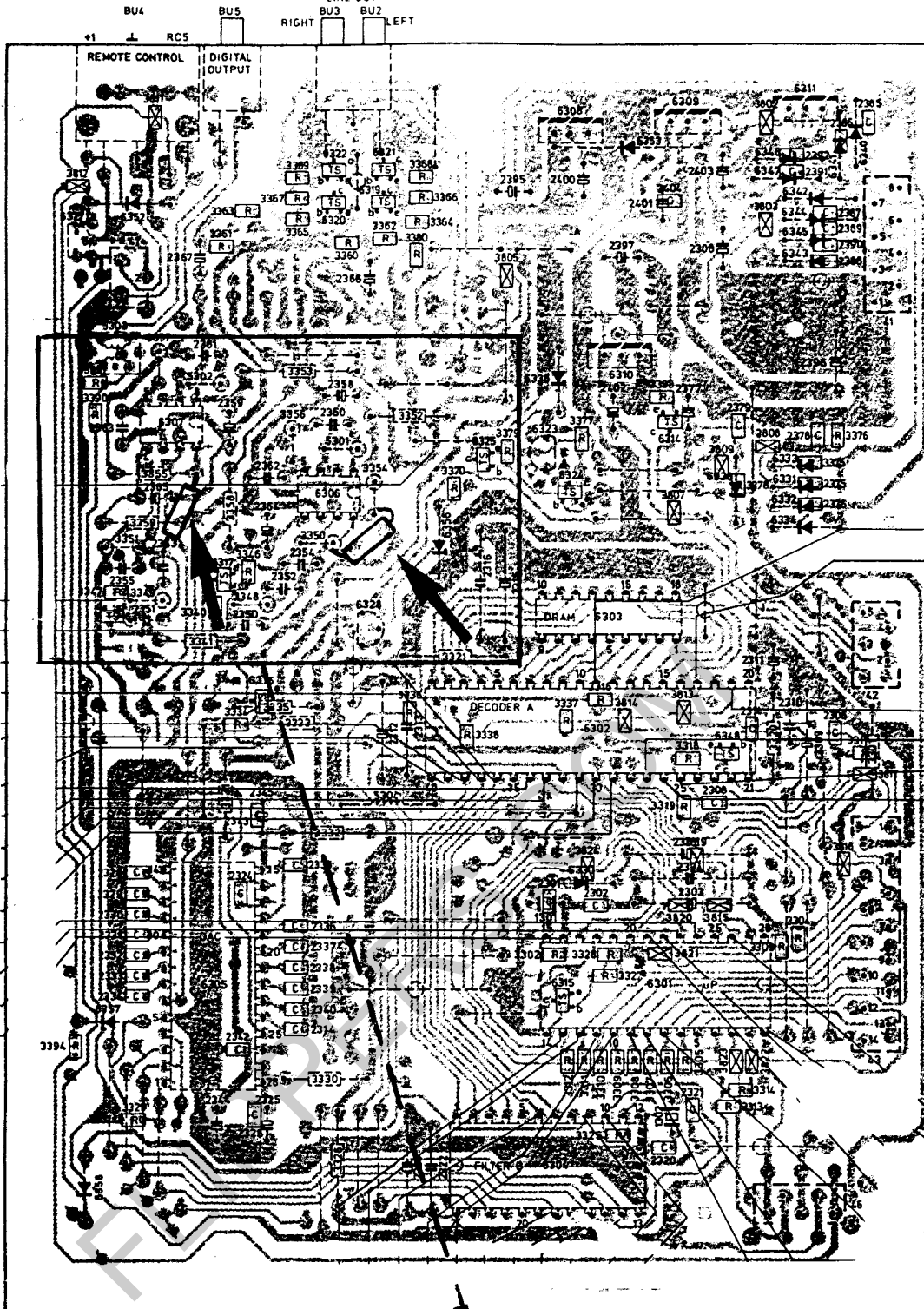

Leiterbahnunterseite
Circuit board back side

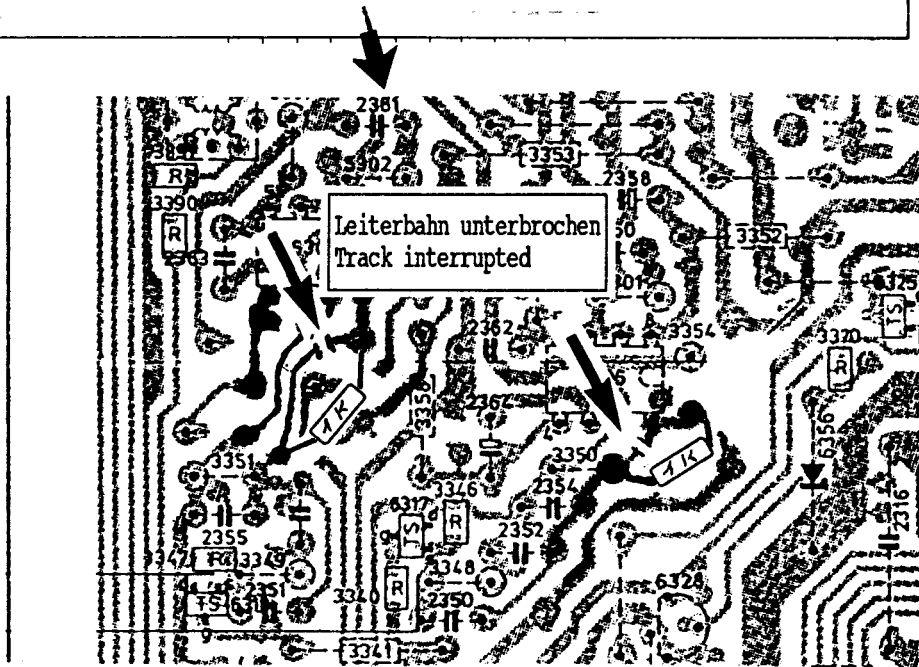

Pegel- und ALC-Einstellung für Compact-Verstärker I84

Gültig für Geräte ab Nr. 31071596.

Zum Abgleich wird die Test-CD Nr. 0028598 (0020410013) benötigt (siehe TI-MA-74).

1. Beide Lautstärkeregler auf Maximum.
2. Bass- und Höhenregler auf Mittelstellung.
3. Lautsprecherstecker [1] abziehen (siehe Abbildungen S. 2).
4. ALC-Regler [2] auf Linksanschlag.
5. Auf der Test-CD das Kapitel 6 anwählen (= 1 KHz, -10dB).
6. Die Pegelvorregler [3] auf 20 V_{eff} an den Lautsprecherausgängen [4] einstellen.
7. Auf der Test-CD das Kapitel 7 wählen (= 1KHz, 0dB).
8. Den ALC-Regler [2] auf Ausgangsspannung 12 V einstellen. Maßgebend ist der Kanal mit der höheren Ausgangsspannung.
9. ALC-Regler [2] mit Lack sichern.
10. Lautsprecherstecker wieder einstecken.

Pre-level and ALC adjustment of I84 CD amplifier

Valid for machines starting serial no. 31071596.

For the adjustment the Test CD No. 0028598 (0020410013) is needed (see enclosed information TI-MA-74).

1. Turn both volume controls on Maximum.
2. Treble and Bass in middle position.
3. Disconnect loudspeaker [1] (see picture on page 2).
4. Turn ALC-Potentiometer [2] to left.
5. Select Test CD, Track 6 (= 1 KHz, -10dB).
6. Adjust pre-level trim-pots [3] to 20V AC at the loudspeaker outputs [4].
7. Select Track 7 (= 1KHz, 0dB) on Test CD.
8. Adjust ALC-trim-potentiometer [2] to 12V AC output. Check at both channels, decisive is the channel with the higher output.
9. Secure ALC trim-potentiometer [2] with lacquer.
10. Connect loudspeaker to amplifier again.

Réglage du pré niveau et de l'ALC
sur l'amplificateur CD I84

Valable pour les appareils à partir du numéro 31071596.

Pour ce réglage utiliser le disque test CD n° 0028598 (0020410013)
(voir aussi TI-MA-74).

1. Tourner au maximum les boutons de volume.
2. Mettre les basses et aigus sur médium.
3. Débrancher les hauts parleurs [1] (voir page 2).
4. Tourner vers la gauche le potentiomètre ALC [2].
5. Sélectionner le disque test, chapitre 6 (= 1 KHz, -10dB).
6. Régler les trim potentiomètres du pré niveau [3] à 20 V à la sortie hauts parleurs [4].
7. Sélectionner le chapitre 7 (= 1KHz, 0dB) sur le disque test.
8. Régler le trim potentiomètre [2] de l'ALC pour une sortie de 12 V. Contrôler sur les deux canaux. Le canal avec la plus grande sortie est décisif.
9. Par sécurité, mettre un peu de peinture sur le trim potentiomètre [2] de l'ALC.
10. Rebrancher les hauts parleurs sur l'amplificateur.

XII/91 gr-ze

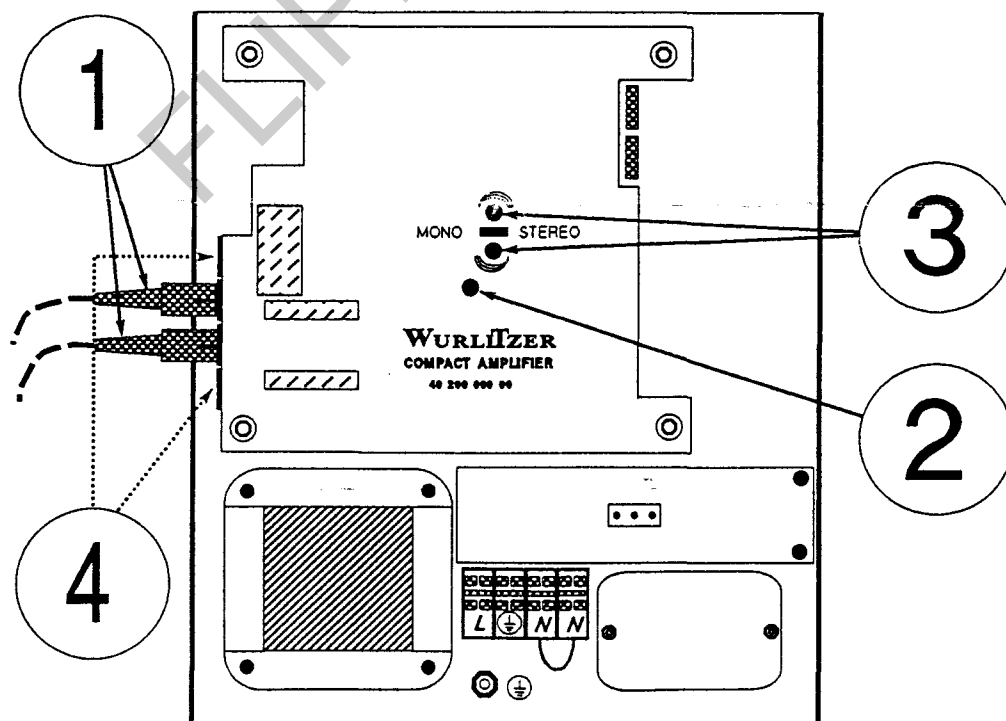

Test CD

Best.-Nr. 0028598 (0020410013)

TI-MA-74

Kapitel No.	Beschreibung Spur	Level (dB)			
1	Polungstest mit 80 Hz		16	Zwischenmodulation	
	gleichphasig	-10		Durchlaufgrenzen:	
	gegenphasig	-10		300 Hz - 20 KHz	0
	gleichphasig	0		300 Hz - 20 KHz,	0
	gegenphasig	0		Versatz 70 Hz	
2	Referenzton 300 Hz	-20	17	Durchlaufgrenzen:	
3	Referenzton 300 Hz	-10		300 Hz - 20 KHz,	-10
4	Referenzton 300 Hz	0		Versatz 70 Hz	
5	Referenzton 1000 Hz	-20		300 Hz - 20 KHz,	-20
6	Referenzton 1000 Hz	-10		Versatz 70 Hz	
7	Referenzton 1000 Hz	0	18	Durchlaufgrenzen:	
8	Referenzton 1000 Hz	-10		300 Hz - 20 KHz,	-30
	Referenzton 1000 Hz	-10		Versatz 70 Hz	
9	Rosa Rauschen	-10	19	Tonfrequenzburst	-10
10	Weißes Rauschen	-10		401 Hz	
11	Silence			Tonfrequenzburst	-10
12	Signal mit Preemphasis			4001 Hz	
13	Signal ohne Preemphasis		20	1 KHz Synchronisierungston	0
14	Rechteckwelle	0	21	Rosa Rauschen	0
	ca. 100 Hz		22	Weißes Rauschen	0
	Rechteckwelle	0	23	Rosa Rauschen	0
	ca. 400 Hz		24	Weißes Rauschen	0
15	Rechteckwelle	0	25	Silence	
	ca. 1002 Hz				
	Rechteckwelle	0			
	ca. 5512 Hz				

Test CD

Part-No. 0028598 (0020410013)

Chapter No.	Description Track	Level (dB)			
1	Polarity Test with 80 Hz		16	Intermodulation	
	co-phase	-10		Sweep Frequency Limits:	
	anti-phase	-10		300 Hz - 20 KHz	0
	co-phase	0		300 Hz - 20 KHz,	0
	anti-phase	0		Diff. 70 Hz	
2	Reference Tone 300 Hz	-20	17	Sweep Frequency Limits:	
3	Reference Tone 300 Hz	-10		300 Hz - 20 KHz,	-10
4	Reference Tone 300 Hz	0		Diff. 70 Hz	
5	Reference Tone 1000 Hz	-20		300 Hz - 20 KHz,	-20
6	Reference Tone 1000 Hz	-10		Diff. 70 Hz	
7	Reference Tone 1000 Hz	0	18	Sweep Frequency Limits:	
8	Reference Tone 1000 Hz	-10		300 Hz - 20 KHz,	-30
	Reference Tone 1000 Hz	-10		Diff. 70 Hz	
9	Pink Noise	-10	19	Tone Burst	-10
10	White Noise	-10		401 Hz	
11	Silence			Tone Burst	-10
12	Signal with Pre-emphasis			4001 Hz	
13	Signal without Pre-emphasis		20	1 KHz synchronizing tone	0
14	Rectangular wave	0	21	Pink Noise	0
	approx. 100 Hz		22	White Noise	0
	Rectangular wave	0	23	Pink Noise	0
	approx. 400 Hz		24	White Noise	0
15	Rectangular wave	0	25	Silence	
	approx. 1002 Hz				
	Rectangular wave	0			
	approx. 5512 Hz				