

INFORMATION

TI-MA-118

(0048724)

neu-ze

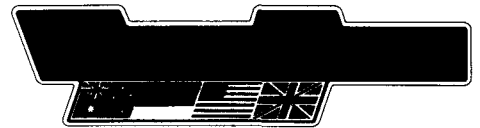

Deutsche Wurlitzer GmbH
Niederdorf 5
D-32351 Stemwede-Levern
Telefon (0 57 45) 28-0
Telefax (0 57 45) 2 82 20

Austausch des CD-Spielers CDM12 bei Wurlitzer Musikautomaten

Bei einem Austausch sind folgende Arbeitsschritte durchzuführen:

1. Ausbau des alten Spielers:

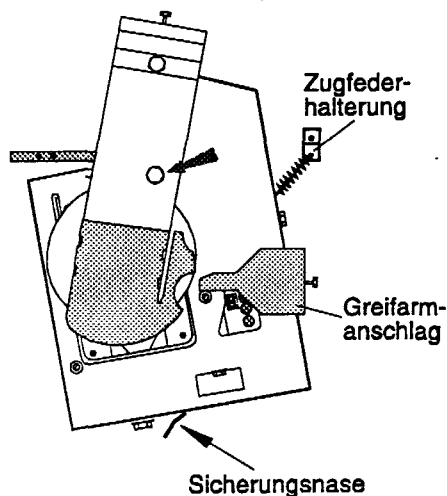
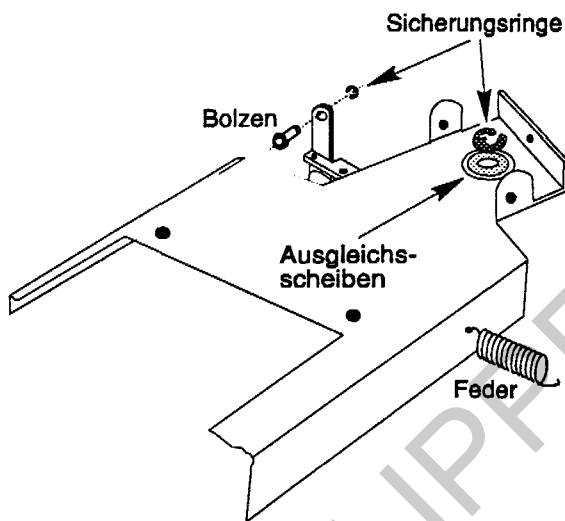

⇒ Hinweis, nur für OMT:

- Zur Erleichterung des Spielerausbaus an der OMT ist es von Vorteil, die Digitalanzeige nach links zu verdrehen. Dazu rechte Befestigungsschraube ganz herausdrehen und die linke lockern.
- Sicherungsring an der Hohlwelle des Puckarmhebegestänges entfernen.
- Die auf der Hohlwelle sitzenden Ausgleichsscheiben herausnehmen und aufbewahren.
- Feder rechts am Spielerchassis entfernen
- Sicherungsring am Verbindungsbolzen zwischen Zughebel und Mechanik entfernen und Bolzen herausdrücken.
- Durch kleine längliche Öffnung im Hauptchassis Sicherungsnase vorn am Spielerchassis mit einem Schraubendreher zurückbiegen.
- Spieler herausnehmen. Zuerst hinten anheben, dann unter Greifarmanschlag hervorziehen.
- Alle drei Kabel (Spannungsversorgung, Kabel von P5 S&CC-Steuerung und Audiokabel) von CDM12 Spieler abziehen

2. Kontrolle der Puckarmjustage (neuer Spieler):

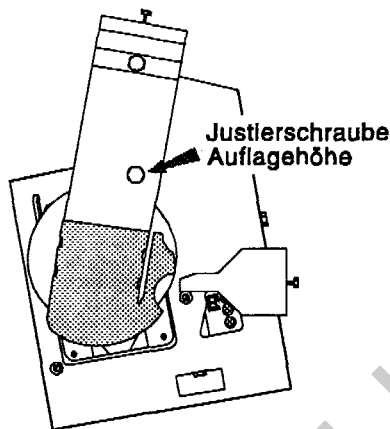
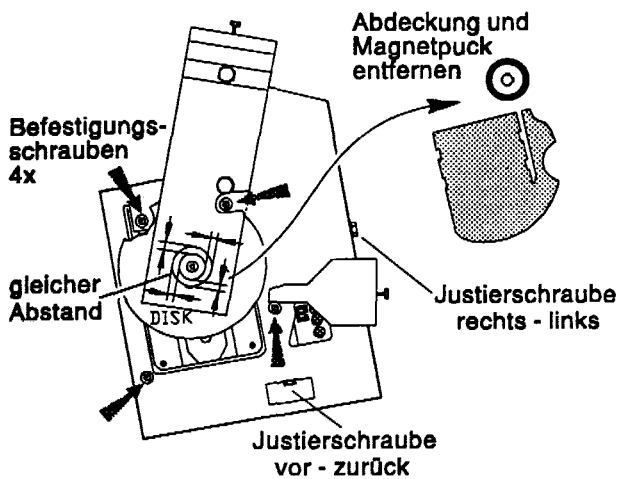

- Plastikabdeckung am Puckarm abnehmen und Magnetpuck entfernen.
- Zentrischen Abstand zwischen Magnetpucköffnung und Plattenteller kontrollieren (s. Bild).
Der Magnetpuck darf, wenn er wieder eingesetzt ist, keine Kante des Puckarmes berühren.
- Wenn Abstand nicht gleichmäßig ist, Spieler wie folgt nachjustieren:
 - Lösen der vier Befestigungsschrauben des Philips-Spielers.
 - Mit Justierschrauben vorn und rechts Spieler auf Mittelstellung einjustieren.
 - Vier Befestigungsschrauben anziehen.
 - Magnetpuck und Plastikabdeckung wieder einsetzen.

- Auflagehöhe des Puckarmes kontrollieren:
 - CD auf Plattenteller legen.
 - Puckarmhöhe mit Justierschraube einstellen.
 - Magnetpuckoberkante soll mittig zwischen Plastikabdeckung und Puckarmnase liegen.

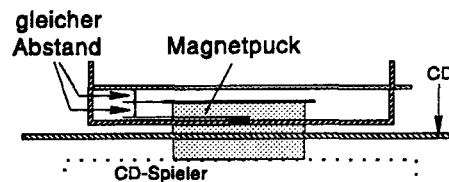

3. Einbau des voreingestellten, kompletten CDM12-Spielers mit Chassis

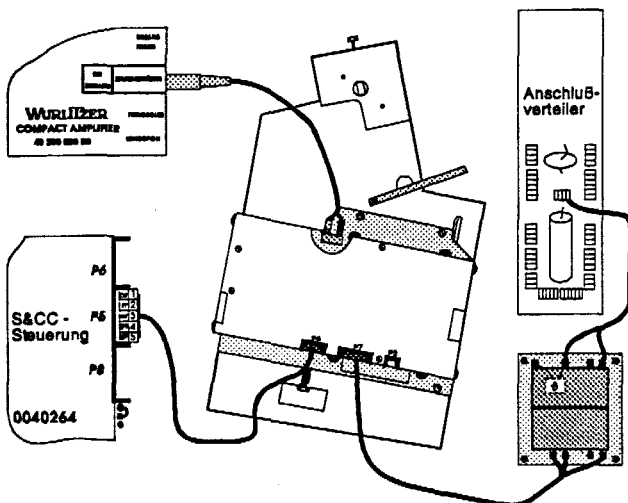

- Alle drei Kabel (Spannungsversorgung, Kabel von P5 S&CC-Steuerung und Audiokabel) an CDM12 Spieler anschließen.
- Spieler auf das Puckarmhebestänge stecken und unter Greifarmanschlag schieben.
- Abstandsscheiben für Spielerchassis auf Hohlwelle aufstecken.
- Spielerchassis an der Hohlwelle mit Sicherungsscheibe sichern.
- Zughebel mit Bolzen und Sicherungsscheibe sichern.
- Zugfeder rechts am Spielerchassis einhängen.
- Sicherungsnase am Spielerchassis wieder leicht nach vorn biegen.

4. Justierung der Puckarmhöhe:

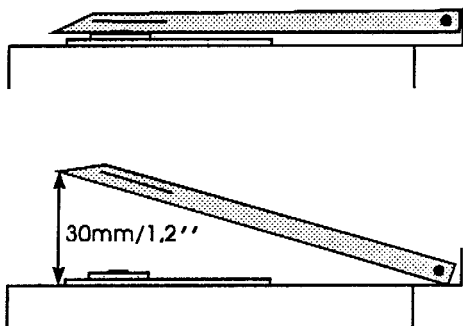
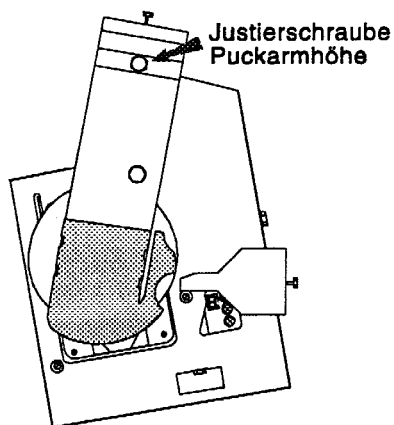

- In's Serviceprogramm Ebene 1 schalten und mit Taste 7 eine CD auflegen. Puckarm auflegen.
- Stellschraube am Hebegestänge so einstellen, daß die Puckarmhebestänge ca. 0,2 mm Spiel zum Hebel am Getriebe aufweist.

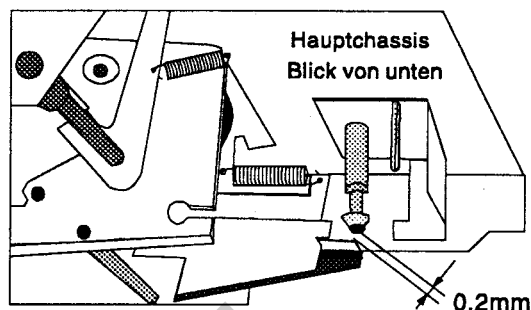

Mit Taste 7 die CD wieder zurücklegen.

Wichtig: Bei nachgerüsteten Boxen (ehemals CDM3 oder CDM4S) kann es nach dem Einstellen zu unterschiedlichen Ruhestellungen des Magnetpuckarmes kommen:

1. bis Gerätenummer 3208.... :
Puckarm liegt in Ruhestellung auf dem Spieler.
2. ab Gerätenummer 3209.... :
Puckarmende steht ca. 30 mm über dem Spieler

5. Justierung des Spielerchassis:

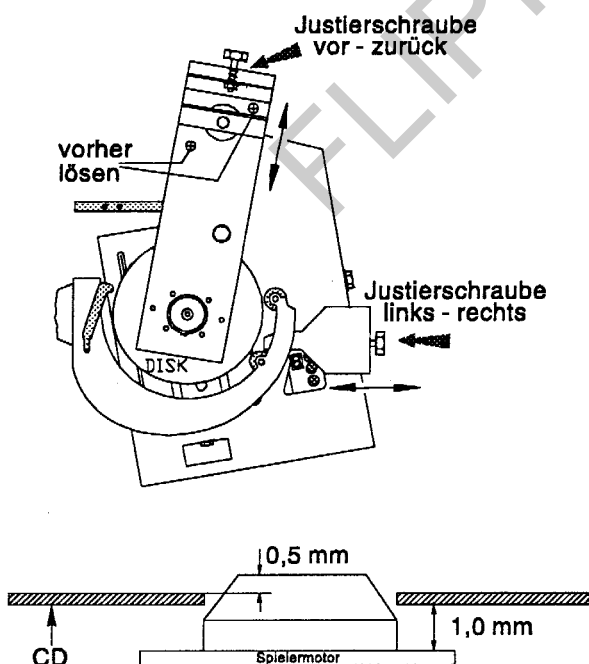

- CD erneut auflegen, den Vorgang aber kurz vor Berühren des Greifarmanschlages mit dem Getriebeschalter unterbrechen.
- Die Stellung des gesamten Spielerchassis zur Greifarmposition kontrollieren. (Der Plattentellerkegel muß sich zentrisch in der Bohrung der CD befinden).
- Ist Nachjustieren notwendig, dann:
 - Justieren in Links-Rechts-Richtung mit Schraube am Greifarmanschlag.
 - Justieren in Vor-Zurück-Richtung:
 - Schrauben in Nähe des Hebegestänges lösen.
 - Justieren mit Justierschraube am Spielerchassis hinten.
- Getriebeschalter wieder auf ON schalten und CD vor Freigabe mit Getriebeschalter stoppen.
- Die Auflagehöhe der CD auf den Plattenteller durch Verbiegen des Greifarmanschlages so einzustellen, daß die CD in einem Abstand von ca. 1 mm über dem Plattenteller freigegeben wird.

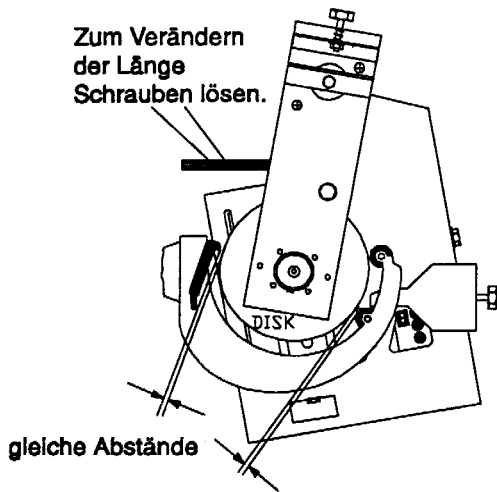

- Getriebe bis zum selbständigen Stillstand laufen lassen.
- Kontrolle des Freiziehens der CD.
- Der Abstand zu den Rollen und der Plattenklammer des Greifarmes soll gleich sein, jedoch mindestens 1 mm betragen.
- Zur Justierung die beiden Schrauben auf dem Zughebel leicht lösen und Lasche verschieben.

Replacement of a CD player type CDM12 in Wurlitzer jukeboxes

For an exchange please proceed according to following steps:

1. Remove old CD-player:

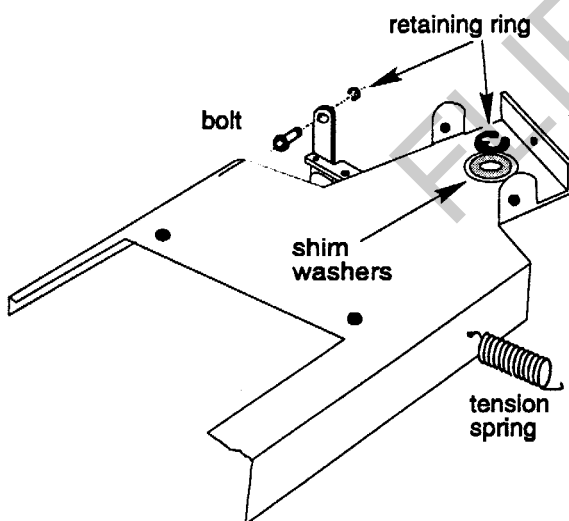

⇒ Remark, for OMT-CD only:

- For easier change it is helpful to turn the digital display to the left side, therefore remove the right screw and loose slightly the left one.
- Remove retaining ring from hollow shaft at lid arm pusher shaft.
- Take out shim washers from hollow shaft and keep them.
- Remove tension spring from the right side of the player chassis.
- Remove retaining ring from connection bolt between traction lever and gear. Remove the bolt.

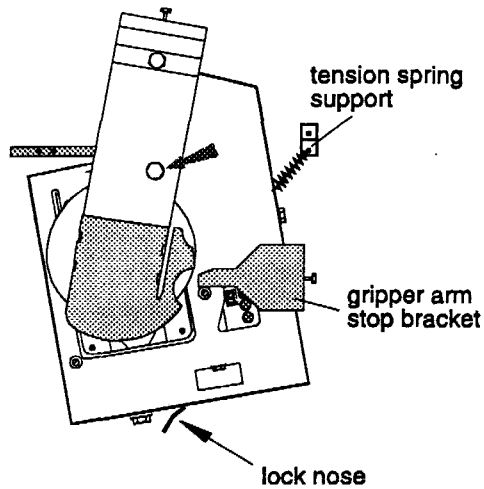

2. Check of the lid arm adjustment (new player):

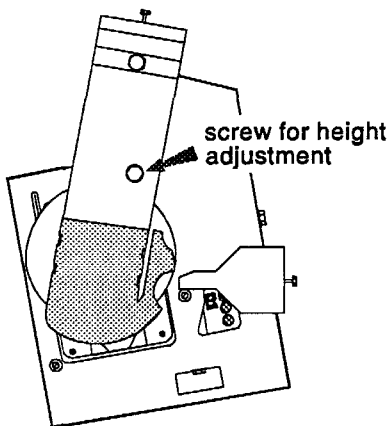
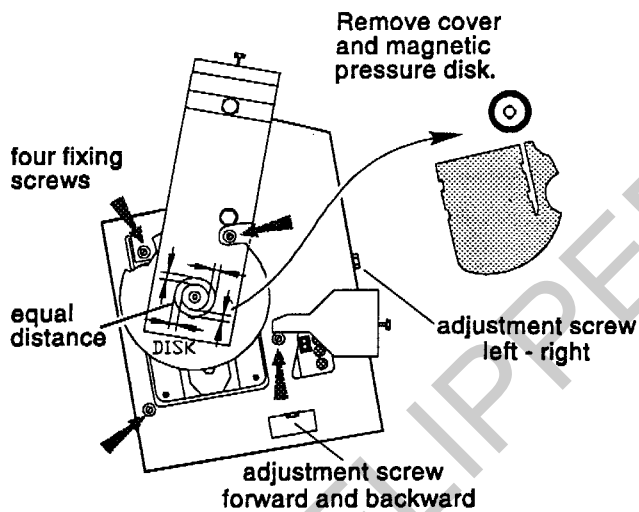

- Bend backwards the lock nose in front of the player chassis with a screw driver through the elongated hole of the main chassis.
- Take out the player. First lift it in the rear then take it out to the left hand side.
- Disconnect all three cables from the CDM12 player (power supply, cable from P5 S&CC unit and audio cable).

- Remove plastic cover from lid arm and take out magnetic pressure disc.
- The player hub and lid hole should be centred.
- If the distance is not equal, adjust as follows:
 - Slacken four fixing screws of Philips player.
 - Adjustment with screw in front of the player and on the right side.
 - Tighten four fixing screws again.
 - Insert magnetic pressure disc and plastic cover.

- Adjustment of lid arm height in play position:
 - Place a CD on turntable.
 - Adjust lid arm height with screw for height adjustment.
 - Top edge of magnetic pressure disc should be in middle position between plastic cover and nose in front of lid arm hole.

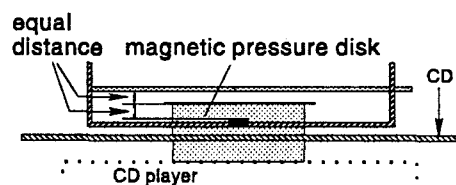

3. Installation of the complete pre-adjusted CDM12 player

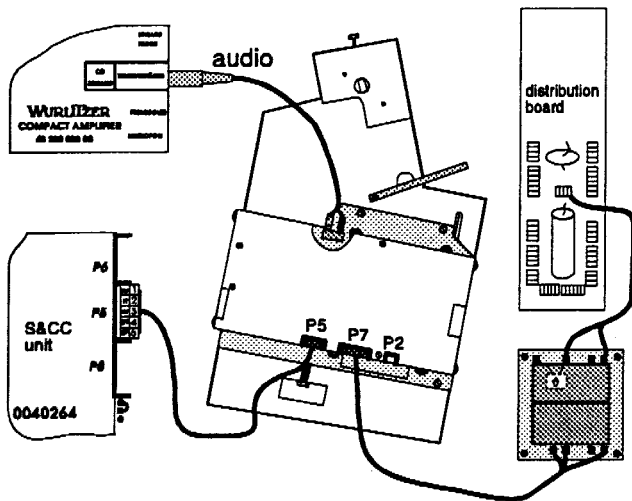

- Connect all three cables to the CDM12 player (power supply, cable from P5 S&CC unit and audio cable).
- Place player above lid arm pusher shaft and move it under gripper arm stop bracket.
- Insert distance washers at hollow shaft.
- Insert retaining rings at hollow shaft of player chassis
- Fix traction lever with bolt and retaining ring.
- Mount torsion spring at player chassis.
- Bend lock nose at player chassis slightly to the front.

4. Adjustment of lid arm height:

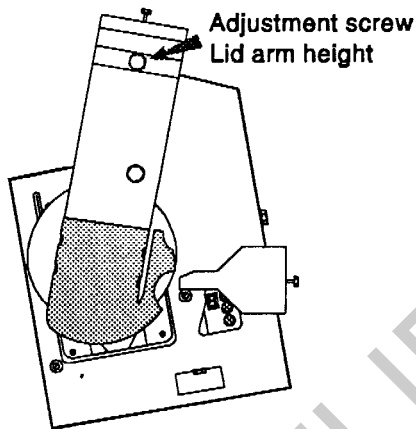

- Switch the jukebox to service program. Place a CD on turntable by pressing button 7 in service level 1.
- Swing lid arm on CD.
- Adjust screw at pusher shaft so that the clearance between lift lever and gear is approximately 0.2mm.

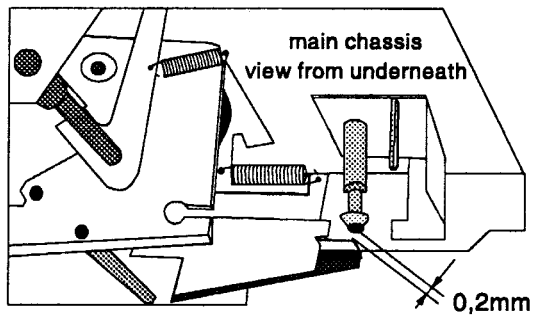

Take CD back to carrier by pressing button 7.

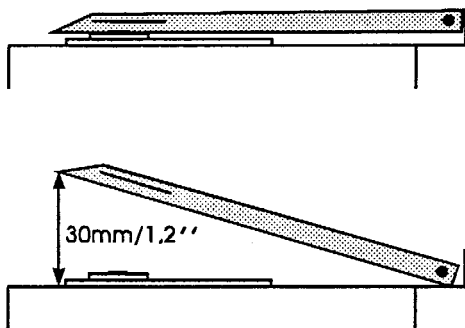

Attention: Especially at jukeboxes with further changed players (CDM3 or CDM4S) this adjustment may cause two lid arm heights in standby position:

1. up to serial number 3208.....
In standby position lid arm lays on turntable.
2. starting serial number 3209.....
In standby position lid arm stays approximately 30 mm above the turntable.

5. Adjustment of the player chassis:

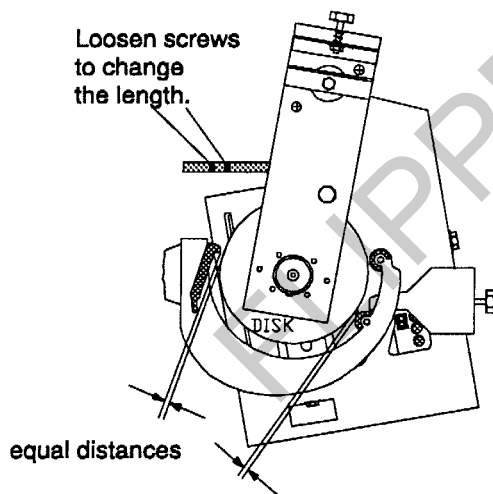
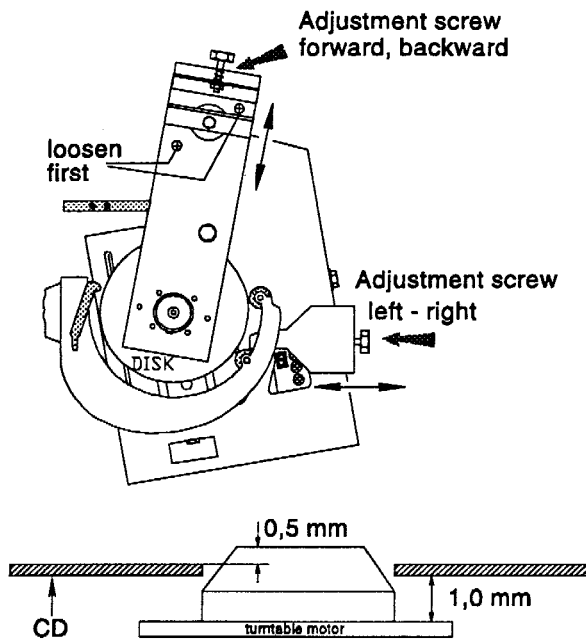

- Place a CD on turntable again but interrupt gear motor by using gripper motor switch when gripper arm hits stop bracket.
- Position of turntable cone must be in centre of CD hole.
- Readjustment if necessary:
 - In left-right direction with screw at gripper arm stop bracket.
 - In front-rear direction:
 - Loosen the screws near the pusher shaft.
 - Turn screw at rear of player chassis.

- Switch gear service switch to ON again and stop gear motor short before gripper arm releases the CD.
- Clearance between CD and player hub should be approximately 1 mm.
- Adjust by bending the stop bracket.

- Set gripper motor switch to ON gear motor runs to play position
- Check distance of gripper arm rollers relative to CD.
- The distance between the rollers and the disc clamp should be equal on both sides, but not less than 1 mm.
- Adjustment with screws by changing the length of the traction lever.