

INFORMATION

TI-ZA 72
TI-WA 57
TI-Deli 24
TI-MA 12~~7~~

gr-ku

X/96



Deutsche Wurlitzer GmbH
Niederdorf 5
D-32351 Stemwede-Levern
Telefon (0 57 45) 28-0
Telefax (0 57 45) 2 82 20

Preßwerkzeug für Federleisten-Stecker
Crimp-plier for the crimp-plugs
Pince spéciale pour fiches-adapteurs



Zum Anpressen der Federleisten, z.B. bei Kabelbrücken von Flachbandkabeln, ist unter der Bestell-Nr. 0050743 ein Preßwerkzeug zum Preis von 28,80 DM (plus MwSt.) lieferbar. Auf der Rückseite sind die lieferbaren Federleisten und Stiftkupplungen mit Ersatzteilnummern aufgeführt.

For assembling of the crimp plugs to the ribbon wire, in case of a cable break a special crimp-plier can be ordered under part no. 0050743. The price from factory is 28,80 DM. Please find on the back side the part numbers for the corresponding crimp plugs and plug connectors.

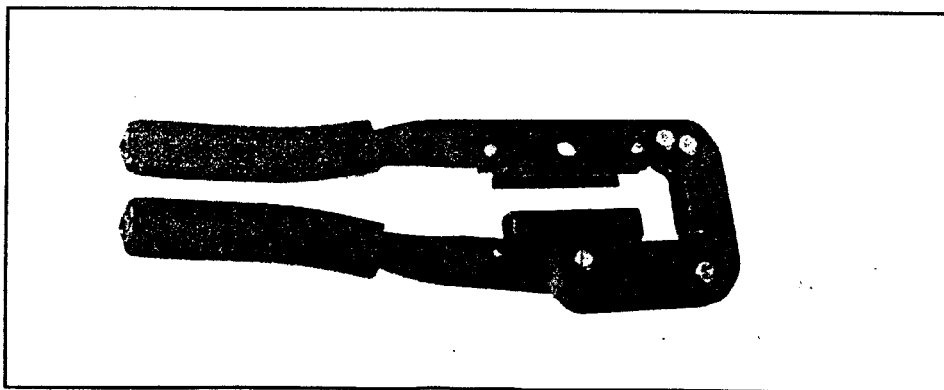
En cas de rupture du câble plat, il est possible de commander une pince spéciale sous la référence n°. 0050743 afin de connecter les fiches à celui-ci. Le prix est 28,80 DM brut. Veuillez trouver au dos de cette note les références pour les fiches et fiches-adapteurs correspondantes.



Übersicht Federleisten - Overview Plug Connectors - Vue d'ensemble fiche

	Federleisten Plug Fiche:	Stiftkupplungen / Plug connector Fiche adaptateur:
		
Pole/ poles	Art.-Nr.: part no.	Art.-Nr.: part no.
2	0014312	0028477
3	0012908	0014313
4	0013425	0017620
5	0013424	0039201
6	0012905	0038296
7	0014018	0011799
8	0012558	0010912
9	0013820	0011162
10	0014101	0013348
11	0014110	
12	0012909	0013184
13	0011424	0040854
14	0012906	0014075
15	0013423	
16	0012899	0040795
17	0012345	0036421

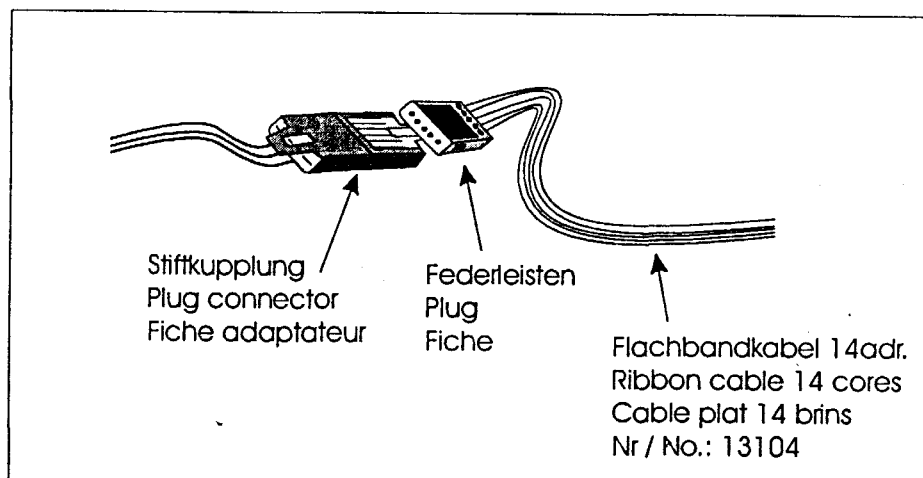

INFORMATION

TI-MA 126



(0051696)

II/97 neu

Deutsche Wurlitzer GmbH
 Niederdorf 5
 D-32351 Stemwede-Levern
 Telefon (0 57 45) 28-0
 Telefax (0 57 45) 2 82 20

Universal Handsender für die IR - Fernbedienungen des Verstärkers I84 Art.-Nr.: 0039130

Universal hand transmitter for remote controls of the amplifier I84 Part no. 0039130

Die beiden bisher für I84 eingesetzten Handsender werden durch einen Universalhandsender ersetzt. Dieser ist nach einer Umprogrammierung in der Lage, auch den neueren Dekoder mit Wahlmöglichkeit anzusprechen.

The two hand transmitters for jukeboxes with amplifier I84 used up to now will be replaced by a universal one. After a reprogramming it is able to work with the newer decoder with selection option too.

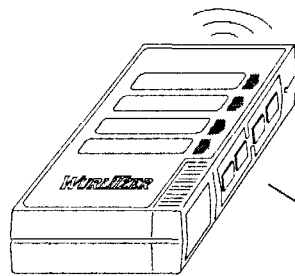

ältere Version
older version

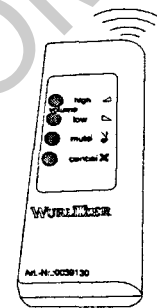

bisherige Version
version up to now

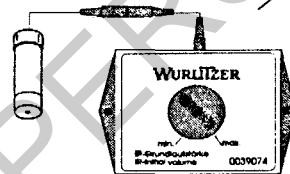

Telecontrol
0039074

Der Handsender mit der Artikelnummer DW: 0039130 ist nach dem Einsetzen der Batterien, auf Wurlitzer Telecontrol 0039074 programmiert. Er kann auf den Dekoder mit Wahlmöglichkeit ("Infrared remote volume and selection system") umprogrammiert werden, indem die beiden Lautstärketasten (Pfeile) ca. 6 sek. lang gedrückt werden.

After you have inserted the batteries the transmitter with the part no. DW: 0039130, is set to work with the Wurlitzer Telecontrol 0039074. You can set it to work with the decoder with selection options (Infrared remote volume and selection system), by pressing both volume buttons (arrows) for approx. 6 seconds.

Handsender mit der Art.-Nr. SMD41-0175 (für USA) sind vorzugsweise für Dekoder mit Wahlmöglichkeit programmiert. Diese werden durch 6 sek. langes Halten der Tasten auf Wurlitzer Telecontrol umprogrammiert.

Transmitters with the part no. SMD41-0175 (for USA) are programmed preferably for decoders with selection option. Pressing of the two buttons sets the transmitter to work with the Wurlitzer Telecontrol.

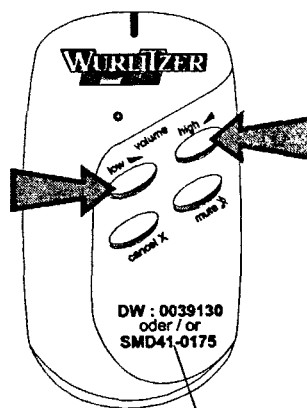

Artikelnummer
Part no.

Die Funktionen zur Titelwahl oder auch die Option-Taste des "Infrared remote volume and selection systems", werden von diesem Handsender nicht unterstützt.

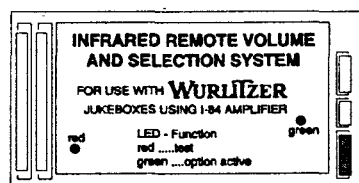

This hand transmitter does not support the functions for track selection and the option feature of the infrared remote volume and selection system.

Für den Betrieb werden zwei Batterien Typ LR03 (auch AAA) benötigt, diese gehören nicht zum Lieferumfang.

Batteries will not be delivered. Two micro cells type LR03 (AAA) are needed.

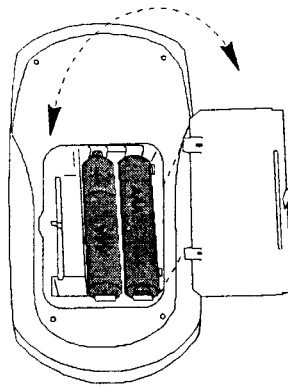

FLIPPERS.COM