

(0068578)

VI/03 GR-rs

Niederdorf 5  
D-32351 Sternwede-Levern  
Tel. (05745) 28-0  
Fax (05745) 28220  
www.deutsche-wurlitzer.de  
contact@deutsche-wurlitzer.de

**Elektronischer Power Switch  
(EPS) für OMT CD**

**Electronic Power Switch  
(EPS) for OMT CD**

**Interrupteur électronique  
de puissance (EPS)  
pour OMT CD**

Mit dem EPS kann die Musikbox über die Fernbedienung ein- bzw. ausgeschaltet werden. Das EPS-Modul kann nur an die Verstärker F91 und K99 angeschlossen werden. Die IR-Fernbedienung muss bereits installiert sein. Der Einbausatz besteht aus folgenden Teilen:

The EPS enables you to switch the jukebox ON and OFF by means of the IR remote control. The EPS can only be connected to the amplifiers F91 and K99. The IR remote control has to be installed already.

The kit consists of the following parts:

L'interrupteur électronique de puissance EPS vous permet de basculer votre Juke-Box sur marche ou arrêt à l'aide de votre télécommande I.R. L'E.P.S. peut seulement être connecté aux amplificateurs F91 et K99. La télécommande IR doit être déjà installée dans l'appareil.

Le kit comprend les pièces détachées suivantes :



**Einbau:**

Das EPS-Modul (Pos. 1) links neben dem IR-Decoder mit 2 Spanplatten-schrauben befestigen.

**Fitting:**

Fix the EPS module (pos. 1) LH beside the IR decoder with 2 flake board screws.

**FIXATION :**

Fixer le module E.P.S. (pos.1) à côté du décodeur I.R. à l'aide de 2 vis sur le panneau en pointillé.

**Kabeldurchführung /  
Cable run /  
Cheminement du câblage**

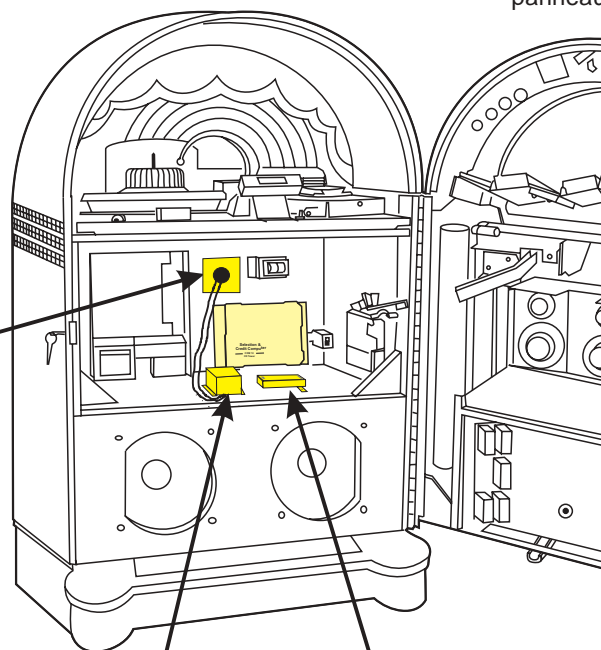

EPS-Modul

IR-DECODER



Führen Sie den kleineren Stecker des Netzkabelbaums (Pos. 2) von hinten durch die Kabeldurchführung zum EPS-Modul. Befestigen Sie die Netzkabel mit Kabelschellen. Verbinden Sie das 4adrige Flachbandkabel (Pos. 3) vom EPS-Modul mit dem IR-Decoder gemäß folgender Zeichnung.

Lead the smaller plug of the mains cable (pos. 2) from the rear through the cable run to the EPS module. Fix both mains cables with cable clips to the rear wall. Connect the four-conductor flat cable (pos. 3) from the EPS module to the IR decoder as shown below.

Déplacer la plus petite prise du câble d'alimentation (pos. 2) de la partie arrière jusqu'au module EPS en suivant le guide du câble. Fixer les 2 câbles d'alimentation avec des clips pour câble à la porte arrière. Connecter le câble plat à 4 connecteurs (pos.3) du module EPS au décodeur IR comme montré ci-dessus.

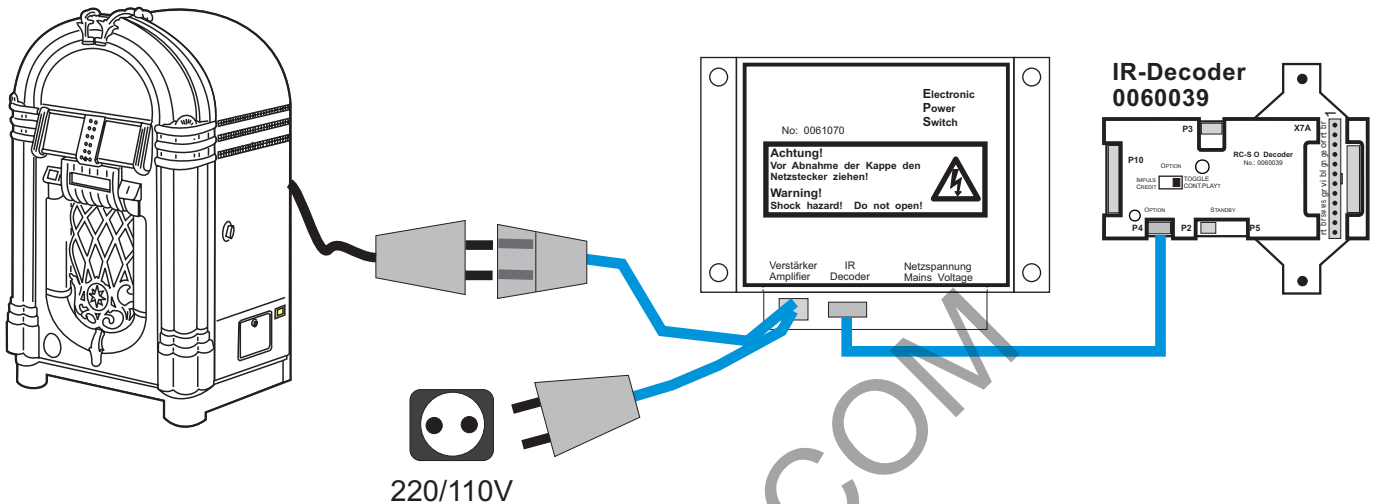

Netzstecker und Kupplung nach Plan verbinden.  
Die Musikbox kann jetzt über die 'POWER'-Taste auf der Fernbedienung ein- bzw. ausgeschaltet werden.

Connect the mains plug and coupling as shown in the diagram.  
Now you can switch the jukebox ON and OFF by means of the 'POWER' button on the IR remote control.

Connecter les prises d'alimentation et de connexion comme exposé sur le schéma.  
Vous pouvez maintenant basculer le Juke-Box sur Marche et Arrêt à l'aide du bouton "Power" (puissance) sur le boîtier de télécommande à infrarouge.

**Fernbedienung /  
IR remote control /  
Télécommande à infrarouge  
0059745**

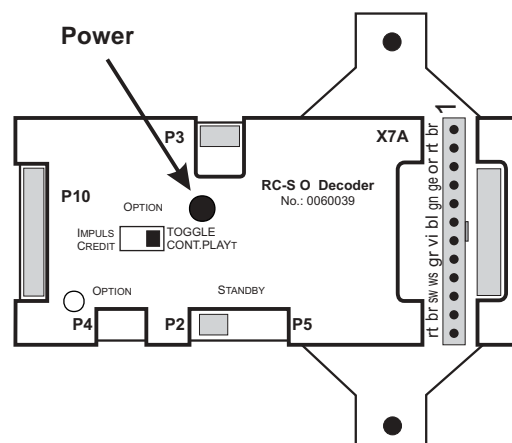
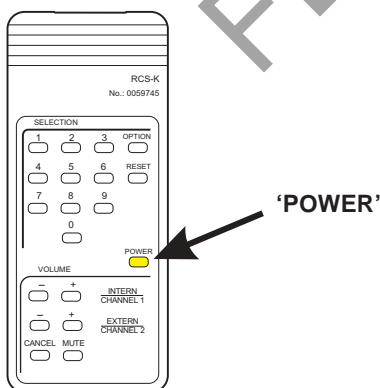

Sollte die Fernbedienung nicht funktionieren (z.B. Batterie leer) oder ist nicht zur Hand, kann das EPS-Modul mit der Power-Taste am IR-Decoder getestet werden.

If the IR remote control doesn't work (e.g. empty battery) or is not available, the EPS module can be tested with the power button on the IR decoder.

Si la télécommande à infrarouge ne marche pas (par ex. batterie vide) ou n'est pas disponible, le module E.P.S. peut être testé à l'aide du bouton de puissance sur le décodeur I.R.



**Ersatzteilnummern:****Kit vollständig:**

mit Schuko-Stecker	0068820
mit USA-Stecker	0068821
mit GB-Stecker	0068822
mit AUS-Stecker	0068823

**Einzelteile:**

Pos. 1 EPS-Modul 220V EPS-Modul 117V	0061070
Pos. 2 Netzkabelbaum mit Schuko-Stecker	0068557
mit USA-Stecker	0068597
mit GB-Stecker	0068598
mit AUS-Stecker	0068599
Pos. 3 Flachbandkabel 4adrig	0068576

**Spare parts numbers:****Kit complete:**

with shock-proof plug	0068820
with USA plug	0068821
with GB plug	0068822
with AUS plug	0068823

**Single parts:**

Pos. 1 EPS module 220v EPS module 117v	0061070
Pos. 2 mains cable w. shock-proof plug	0068557
with USA plug	0068597
with GB plug	0068598
with AUS plug	0068599
Pos. 3 four-conductor flat cable	0068576

**Numéros d'articles:****Kit complet:**

avec fiche à contact de protection	0068820
avec fiche USA	0068821
avec fiche GB	0068822
avec fiche AUS	0068823

**Pièces détachées:**

Pos. 1 module EPS 220V module EPS 117V	0061070
Pos. 2 câble de réseau avec fiche à contact de protection	0068557
avec fiche USA	0068597
avec fiche GB	0068598
avec fiche AUS	0068599
Pos. 3 câble plat à quatre conducteurs	0068576

FLIPPERS.COM