

Deutsche Wurlitzer GmbH
 Wurlitzerstraße 6
 D-32609 Hüllhorst
 Tel. +49(0)5744 - 941-0
 Fax +49(0)5744 - 941 220
 www.deutsche-wurlitzer.de
 contact@deutsche-wurlitzer.de

V/03 -rs

Musik BGM Connector (Art.-Nr. 0035579)

Music BGM Connector (Art.-Nr. 0035579)

(Dieser BGM Connector ersetzt den früheren BGM-Adapter 48 861 004).

(This BGM Connector replaces the previous BGM adaptor 48 861 004).

Für alle CD-Musikautomaten mit Compact-Verstärker

For all CD jukeboxes with compact amplifier

Der BGM-Connector erlaubt zwei Anschlussmöglichkeiten:

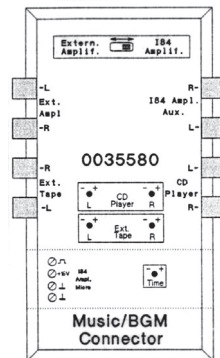

The BGM connector allows two modes:

VERSION 1:

Der Ton einer fremden Signalquelle (300 mV - 1 V), z.B. Kassettenrecorder oder Radio, wird mit reduzierter Lautstärke über die Lautsprecher der Musikbox im Ruhebetrieb wiedergegeben. Der BGM-Ton wird abgeschaltet, sobald eine Wahl getätigt wird und erscheint wieder (Verzögerungszeit ist einstellbar), nachdem alle gewählten Titel abgespielt sind.

MODE 1:

Distribution of sound from a background music device (stereo cassette player or radio) by means of the jukebox amplifier in stand by. If a selection is made, BGM is interrupted and reappears after playing all the tracks with an adjustable delay of 10 - 50 sec..

Elektrische Verbindungen (siehe Schaltzeichnung 1)

Wiring (refer to daigram 1)

Einstellung:

- Schiebeschalter in Richtung I84 Amplifier
- Potentiometer 'CD Player' auf max.
- Potentiometer 'Ext. Tape' auf die gewünschte Lautstärke für Backgroundmusikwiedergabe einstellen
- Potentiometer 'Time' von 10 - 50 Sek. Verzögerungszeit einstellen
- Änderungen auf der Verstärkerplatine (siehe Seite 3) Diode D4 einseitig durchkneifen. Die Stummschaltung wird dadurch aufgehoben.

Adjustment:

- Slide switch in direction I84 Amplifier
- Trim potentiometer 'CD Player' to max.
- Trim potentiometer 'Ext. Tape' adjusts the volume of BackgroundMusic
- Trim potentiometer 'Time' adjustable between 10 - 50 sec.
- Modification on the amplifier board (see page 3) Cut off one side of diode D4 to put out of action the mute circuit in stand-by

VERSION 2:

Sobald die Musikbox spielt, wird das Musikstück gleichzeitig auf eine vorhandene Musik- oder Verstärkeranlage wiedergegeben. Die Hintergrundmusik wird in der Zeit abgeschaltet.

MODE 2:

Distribution of sound from the jukebox by means of an existing background device. BGM from radio or cassette player is switched off while the jukebox is playing.

Elektrische Verbindungen (siehe Schaltzeichnung 2)

Wiring (refer to diagram 2)

Einstellung:

- Schiebeschalter auf Extern. Amplifier
- Potentiometer 'CD Player' => Pegel der Wiedergabelautstärke von der Musikbox zur Hintergrundmusikanlage einstellen
- Potentiometer 'Ext. Tape' => Pegeleinstellung der Wiedergabelautstärke von einem Radio oder Kassettenrecorder zum Verstärker der Hintergrundmusikanlage

Adjustment:

- Slide switch in direction Extern. Amplifier
- Trim potentiometer 'CD Player' => adjusting the volume from the jukebox to the background device
- Trim potentiometer 'Ext. Tape' => adjusting the volume from a radio or cassette player to the amplifier of the background device

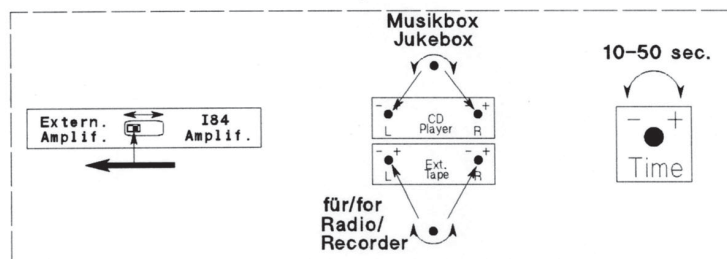
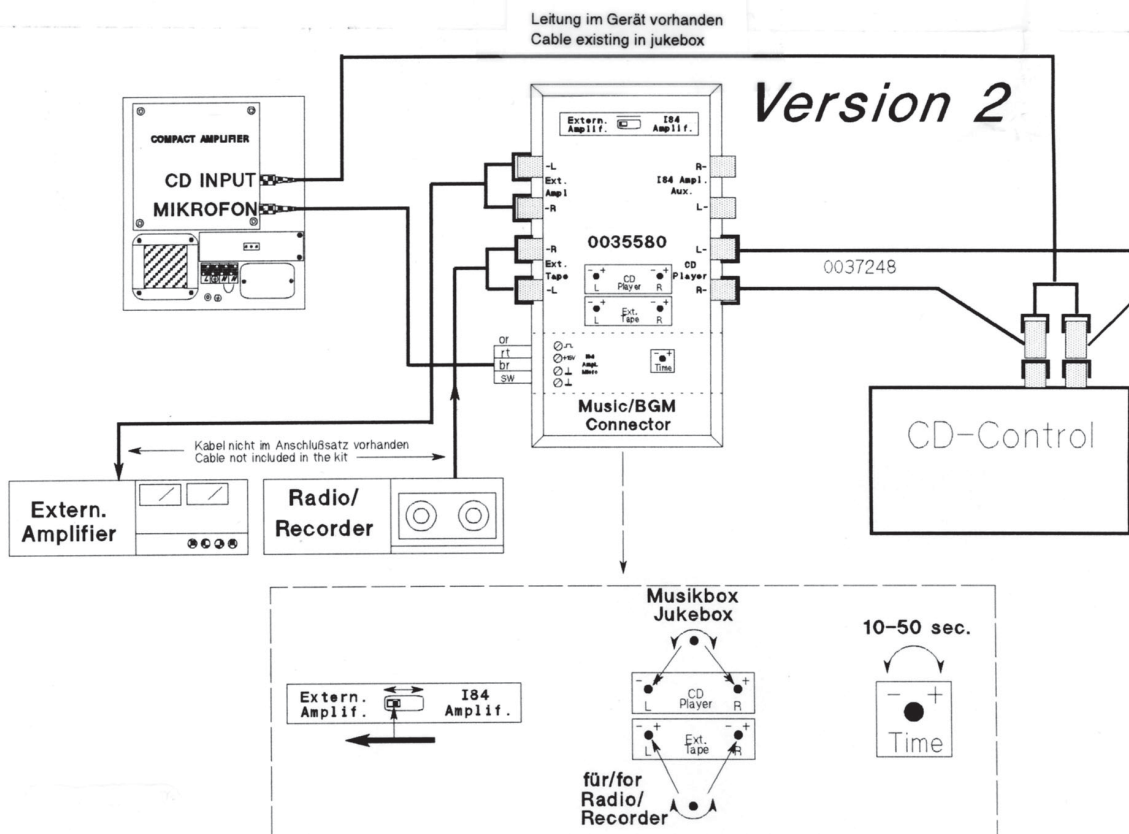
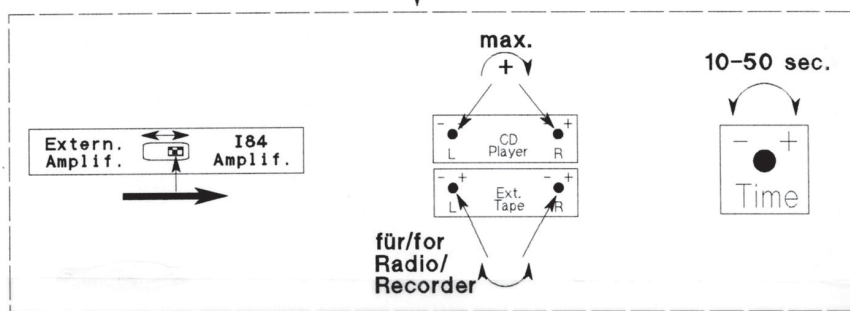
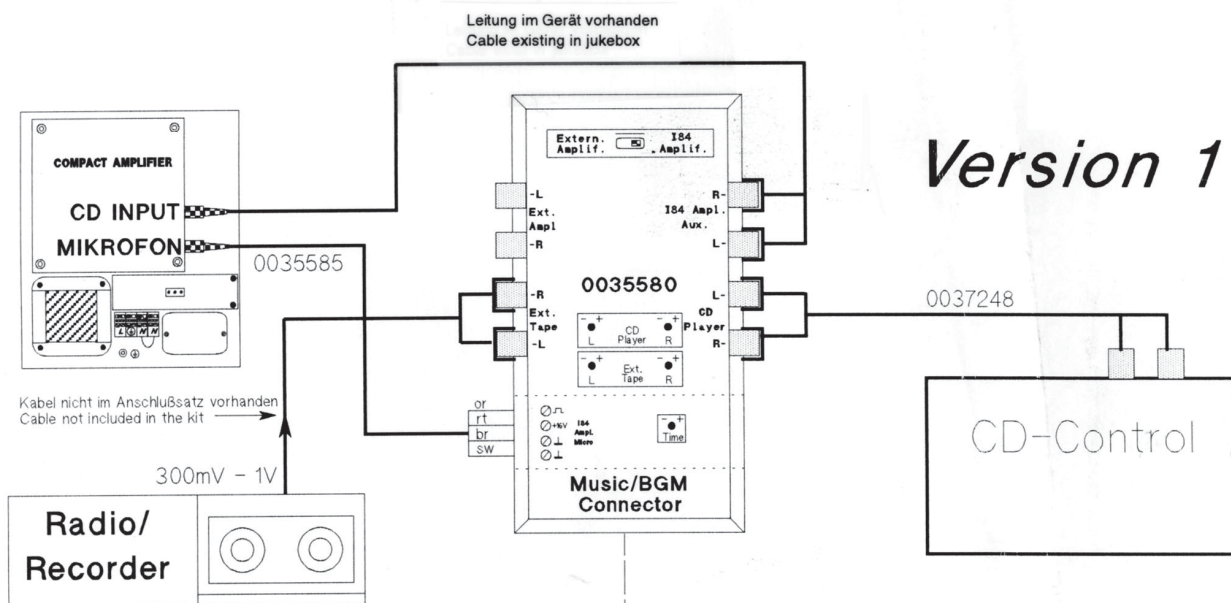

Änderungen am Verstärker / Modification to the amplifier

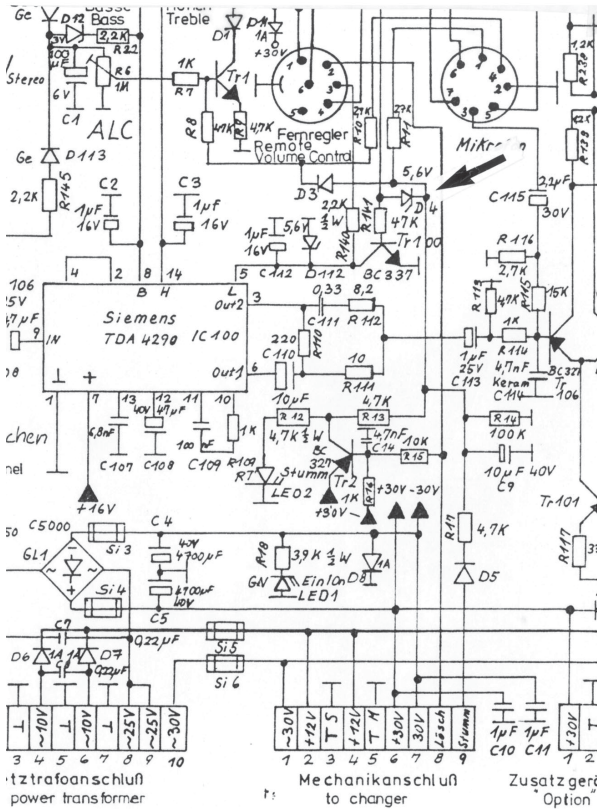

Schaltbild / Circuit diagram

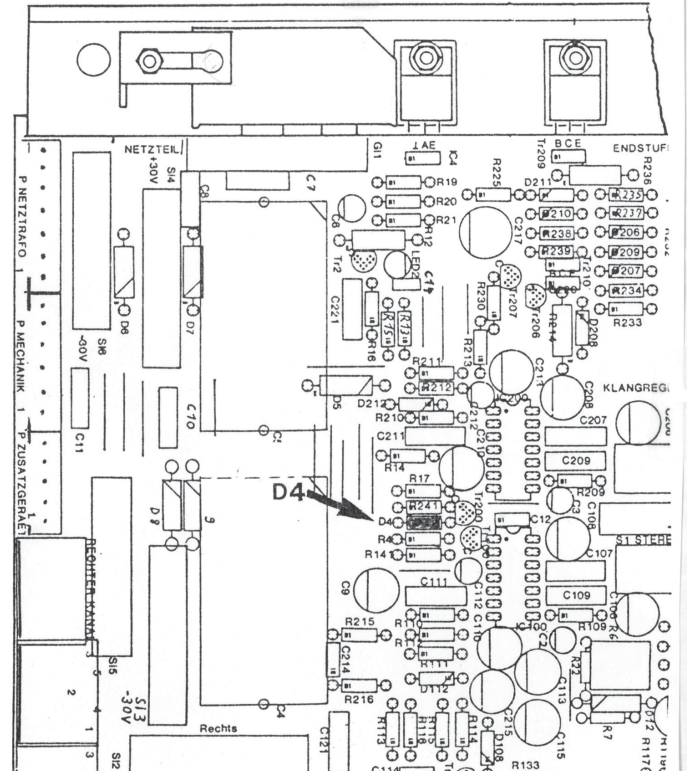

Platine / Board layout

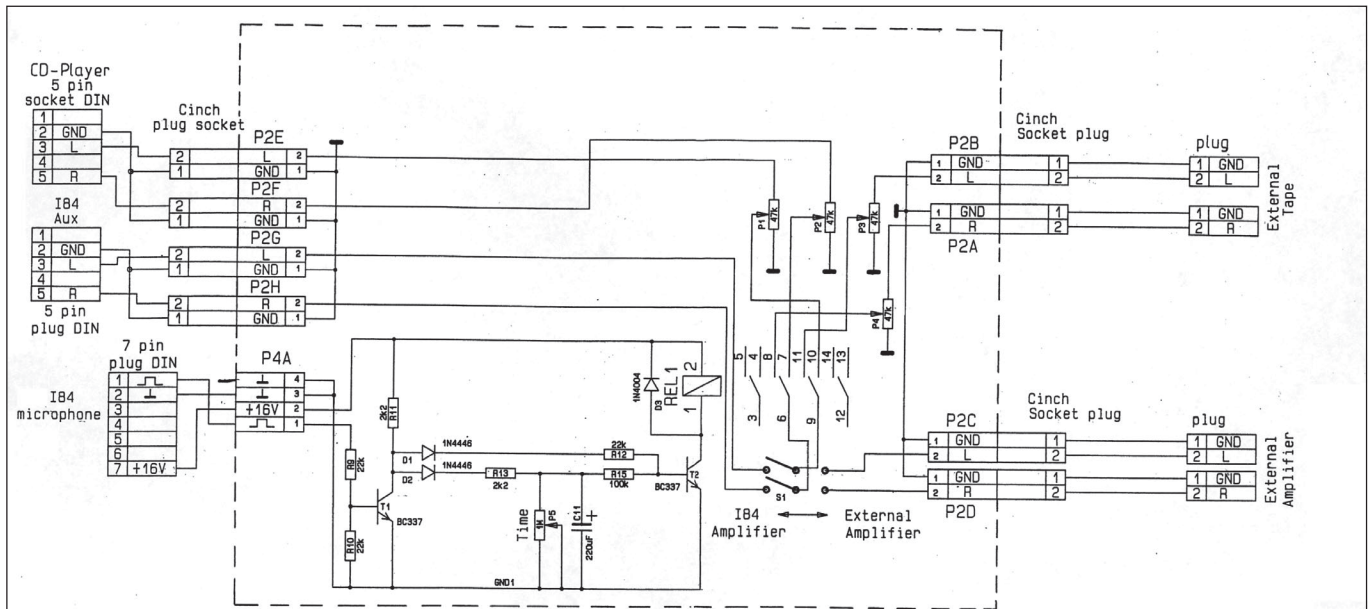

| Ersatzteilnummer | Spare part number |
|---------------------------------------|---|
| BGM-Adapter Kit kompl. mit 2 Kabeln | BGM adapter kit compl. with 2 cables 0035579 |
| BGM-Adapter einzeln | BGM adapter only 0035580 |
| Anschlußkabel 2 Cinch/ 2 Cinch-Buchse | Cable 2x Cinch plugs/ 2 plugs sockets 0037248 |
| Kabel P7-Mikro.Anschl. | Cable P7-Mikro.Anschl. 0035585 |

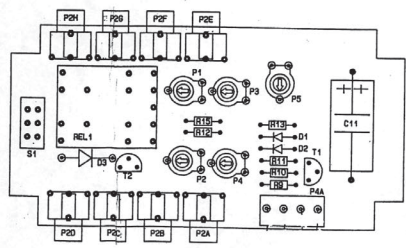

Schaltplan
Circuit diagram
Music/BGM
Connector
0035360